

Varimixer

AR60

VERSCHIEDENE VOLUMINA IN EIN UND DERSELBEN MASCHINE Für die AR60 stehen Kessel und Rührwerkzeuge für die Produktion von halbierten Volumina zur Verfügung.

DIGITALER TIMER

Die Betriebszeit kann über einen digitalen Timer gesteuert oder überwacht werden. Die Maschine hält bei 00:00 an. Das Ende wird dem Bediener mit einem akustischen Signal angezeigt.

FLEISCHWOLF UND GEMÜSESCHNEIDER

Für die Modelle von AR30 bis AR80 kann zusätzlich ein Anschlussgetriebe bestellt werden, mit dem die Anwendungsmöglichkeiten der Rührmaschine erweitert werden können.

MAGNETISCHER SCHUTZSCHIRM

Vorder- und Rückseite des Schutzschirms können leicht entfernt und in einem Geschirrspüler gereinigt werden. Hierdurch wird die Reinigung der Maschine wesentlich einfacher, darüber hinaus ist optimale Hygiene gewährleistet.

AUTOMATISCHE FIXIERUNG

Der Kessel wird zwischen die beiden Kesselarme gefahren. Mit dem Griff – oder automatisch per Knopfdruck – kann der Kessel mit einer einzigen Bewegung abgesenkt, angehoben oder arretiert werden.

LEICHTE KESSELHANDHABUNG

Sie haben die Wahl zwischen einem Kesselwagen für den Transport von Hand oder einer elektrischen Hubvorrichtung, die Kesseltransporte zur und von der Maschine übernimmt. Auf diese Weise wird auch eine gute Ergonomie beim Befüllen und Entleeren sichergestellt. Es stehen mehrere Modelle zur Auswahl.

WEISS ODER EDELSTAHL

Einfach zu reinigender Aufbau. Die AR-Serie ist standardmäßig pulverbeschichtet oder optional mit einem Maschinengehäuse komplett aus Edelstahl lieferbar.

EDELSTAHLBEINE

Als zusätzlicher Rostschutz bestehen die vertikalen Teile der Beine standardmäßig aus Edelstahl.

STARK UND EFFEKTIV

Die leistungsstarken Motoren sind in der Lage, große Mengen von schweren Zutaten zu verarbeiten.

STUFENLOSE GESCHWINDIGKEITSREGELUNG

Die Geschwindigkeit wird durch ein sehr robustes System, das nicht mit Zahnrädern, sondern mit Riemen ausgestattet ist, stufenlos gesteuert. Durch diese Lösung arbeitet die Maschine ölfrei und es wird verhindert, dass Öl in den Kessel gelangen kann.



SPEZIELL FÜR PIZZA

Die AR40 und AR60 sind in einer speziellen Ausführung für Pizzateig mit einem besonders leistungsstarken Motor erhältlich, der problemlos 32 bzw. 46 kg Pizzateig mit 50 % Trockenmassegehalt verarbeiten kann.



VARIMIXER AR60 OPTIONEN – MODELLE



Weiß, pulverbeschichtet



Edelstahl



Pizzaversion, weiß,
pulverbeschichtet



Schiffsausführung, Edelstahl

OPTIONEN – BEDIENFELD



VL-1 – Manuelle Drehzahlregelung und manuelle Kesselablenkung



VL-1S – Automatische Drehzahlregelung und automatische Kesselablenkung

OPTION – SCHUTZSCHIRM



Gitterschutzschirm aus Edelstahl.
Nicht CE-zertifiziert

OPTIONEN – ANSCHLUSSGETRIEBE



Anschlussgetriebe für Fleischwolf
und Gemüseschneider



Fleischwolf, 82 mm



Gemüseschneider GR20

VARIMIXER AR60 STANDARDWERKZEUGE – A-AUSRÜSTUNG 60 L

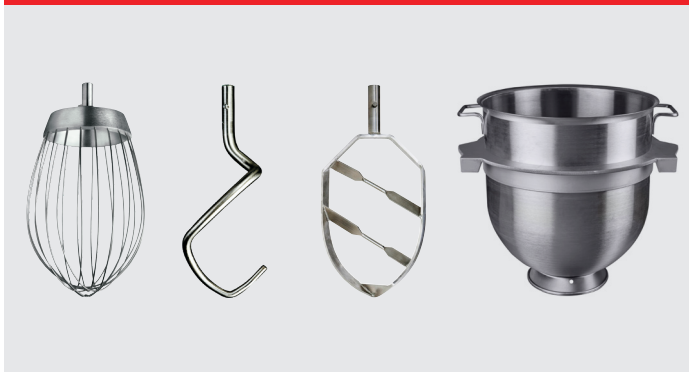

Besen, Kneeter, Flachrührer und 60 l-Kessel aus Edelstahl.

VARIMIXER AR60 STANDARDWERKZEUGE – B-AUSRÜSTUNG 60/30 L



Besen, Kneeter, Flachrührer und 60/30 l-Kessel aus Edelstahl.

OPTION – WERKZEUGE



Flügelbesen, Edelstahl



Besen mit dünneren Drähten, Edelstahl

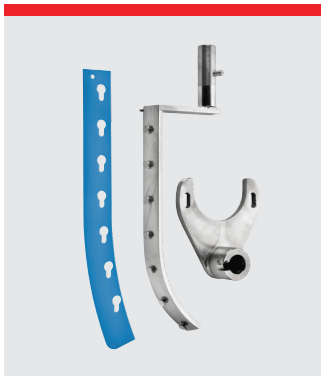

Automatischer Abstreifer aus Edelstahl. 60 l und 60/30 l.



Pulvermischer, Edelstahl



Besen mit Verstärkung



Aufhängung für Rührwerkzeuge, 127 cm

AUSRÜSTUNG



Kesselwagen



EASYLIFT 30-60



Multilift 30-60



FLEXLIFT Inox

VARIMIXER AR60 STANDARD

Wei, pulverbeschichtet
1 Kessel aus Edelstahl, 60 l
1 Flachrhrer aus Edelstahl
1 Kneter aus Edelstahl
1 Besen mit Edelstahldrhten
Magnetischer, abnehmbarer Schutzschirm – CE-zertifiziert
Digitaler Timer und Notstopp
Spannung: Dreiphasig, 400 V, 50 Hz mit Nulleiter und Erde. 1.850 W

VARIMIXER AR60 STANDARD TECHNISCHE DATEN

Fassungsvermgen	60 l
Leistung	1.850 W
Standardspannung*	400 V
Fehlerstromschutzschalter (RCD): Industrienumgebung Leichtindustrie / Privatrume	PFI typ A HPFI typ A
Nettogewicht	257 kg
Shipping Bruttogewicht	290 kg
H x W x L (Shipping Abmessungen)	1593 x 680 x 1120 mm
H x W x L (Product Abmessungen)	1394 x 627 x 1064 mm
HS Code	84381010
Vol. m ³	1.18 m ³
Ldm	0.40
Drehzahlregelung	53 - 288 RPM
Phasen	3 ph
IP-Code	IP32

*Auf Anfrage sind andere Spannungen zwischen 100 und 480 V mglich.
Alle Standard- und Schiffsausfhrungen sind fr 50 und 60 Hz erhltlich.

VARIMIXER AR60 SCHIFFSAUSFHRUNG - IP-CODE: IP44

Edelstahlausfhrung, Wasserschutz an Entlftung, schlitzfreie Schrauben, durchgeschweite Edelstahlfue, Dichtung an der Rckwand, Dichtung an der Vorderwand und oberen Abdeckung. Gem den Anforderungen des US-amerikanischen United States Public Health Service (USPHS).

Spannung: Dreiphasig, 440 V, 50-60 Hz mit Nulleiter und Erde. 1.850 W
Dreiphasig, 480 V, 50-60 Hz mit Nulleiter und Erde. 1.850 W

FASSUNGSVERMGEN

AR60 AR60P

Werkzeug	Produkt	AR60	AR60P	Aufmerksamkeit
Besen	Eiwei	3	3 l	
	Schlagsahne	12	12 l	
	Buttercreme Zuckerguss	24	24 l	+ □
	Schichtkuchen Schwmme	16	- kg	
	Mayonnaise	24	- l	
Flachrhrer	Kartoffelpree	32	32 kg	+
	Kuchen	30	30 kg	
	Zuckerguss, Fondant	24	24 kg	+
	Kruterbutter	18	18 kg	+ □
	Fleischbllchen / vegane Fleischbllchen-Mischung	36	36 kg	+
Kneter	Pasta, Nudeln (50 % AR)	24	28 kg	●
	Teig, Weizen (50%AR)	34	34 kg	●
	Teig, Weizen (55%AR)	35	35 kg	●
	Teig, Weizen (60%AR)	40	40 kg	○
	Teig, Vollkorn (70%AR)	36	36 kg	
	Teig, Roggenbrot	42	42 kg	+
	Teig, Sauerteigbrot	36	36 kg	
	Teig, Glutenfrei	28	28 kg	

Das Kapazittsdiagramm zeigt die maximale Kapazitt fr die jeweilige Maschine. Die Tests wurden mit Standardausrstung durchgefhrt. Daher kann die Verwendung von Spezialwerkzeugen zu einem anderen Ergebnis fhren. Starten Sie die Maschine immer mit der niedrigsten Geschwindigkeit. Erhhen Sie anschlieend die Geschwindigkeit unter Bercksichtigung des zu mischenden Produkts.

Symbolerklrung:

- + = Schaber anwenden, fr das beste und effizienteste Ergebnis
- = Achten Sie immer darauf, dass die Zutaten Raumtemperatur haben/ weich sind. Andernfalls knnen die Werkzeuge beschdigt werden.
- = Empfohlen, um mit niedriger Geschwindigkeit zu arbeiten.
- = Es wird empfohlen, die mittlere Geschwindigkeit nicht zu berschreiten.
- AR = Absorption Ratio (Feuchtigkeit in % der Trockenmasse)

ZERTIFIZIERUNGEN



ABMESSUNGEN

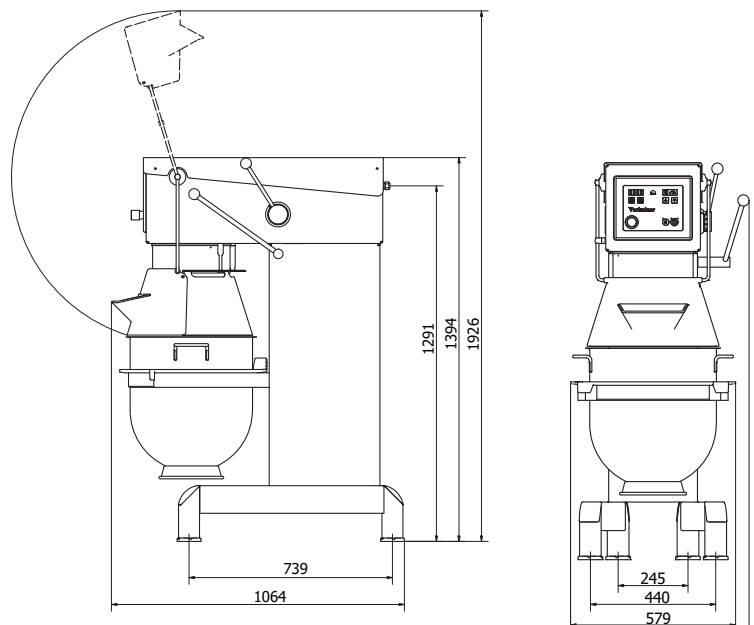

Varimixer

Varimixer A/S
Elementfabrikken 9
DK-2605 Brndby
P: +45 4344 2288
E: info@varimixer.com
www.varimixer.com